

№	деталь	размер	Кол-во
1	Боковина	752*420	3
2	Щит	564*300	1
3	Крышка	1000*500	1
4	Цоколь	100*368	2
5	Планка	60*368	3
6	Ящик	400*120	6
7	Ящик	310*120	3
8	Фасад	177*396	3
9	Полка выкатная	536*350	1
10	ХДФ	667*395	1
11	ХДФ	340*403	3

1000\*770\*500

Фурнитура		
1	Напр. ролик 400	3шт.
2	Напр. ролик 350	1 шт.
3	Эксцентрик	18 компл.
4	Евровинт	14 шт.
5	Заглушка	14 шт.
6	Ключ	1 шт.
7	Гвозди	50 шт.
8	Шуруп 3,5*16	40 шт.
9	Подпятник	6 шт.
10	Шкант 8*30	12 шт.

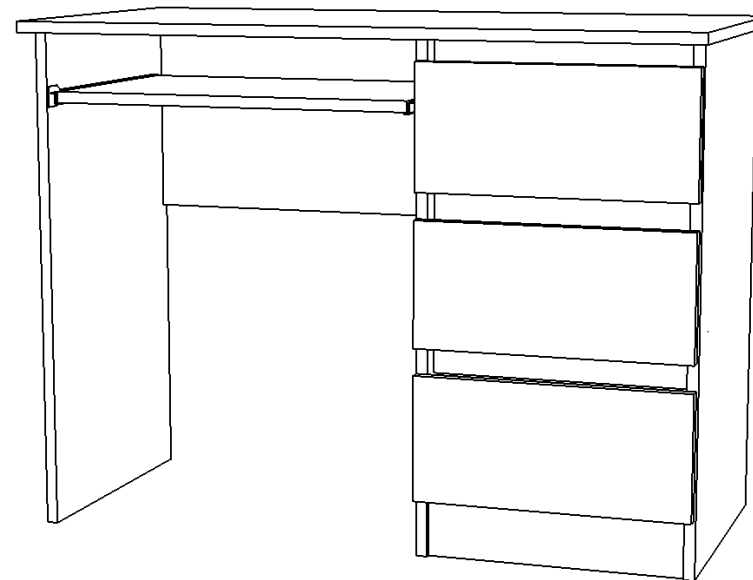

**Качество мебели зависит от качества сборки.  
Рекомендуем доверять сборку специалистам.**

Шурупами 3,5\*16 привернуть направляющие к деталям 1 как показано на рисунке. В готовые отверстия детали 1 вставить шканты. Евровинтами скрепить детали 1, 2, и 4 предварительно установить планки 5 на шканты. В готовые отверстия детали 3 ввернуть шток эксцентрика и скрепить крышку замками с деталями 1. Прибить ЛДВП 10 предварительно измерив диагональ (диагональ должна быть одинаковой). Прибить подпятники к деталям 1.

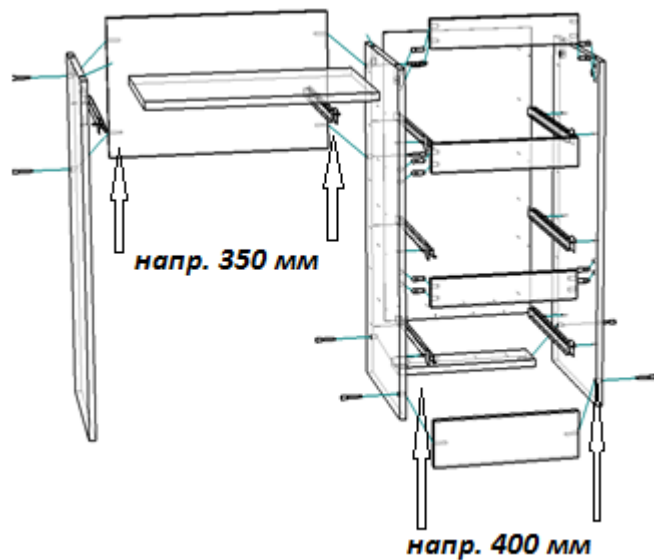

Шурупами 3,5\*16 привернуть направляющие 350 мм к детали 9 и вкатить полку.

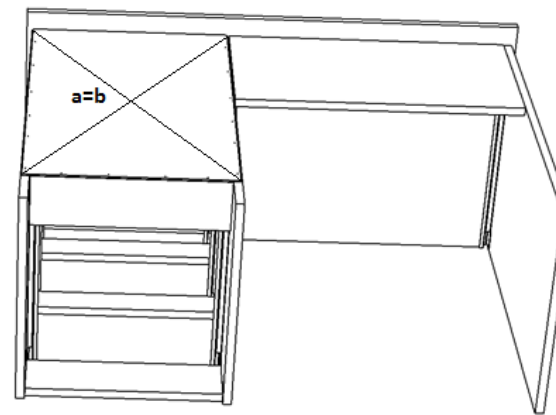
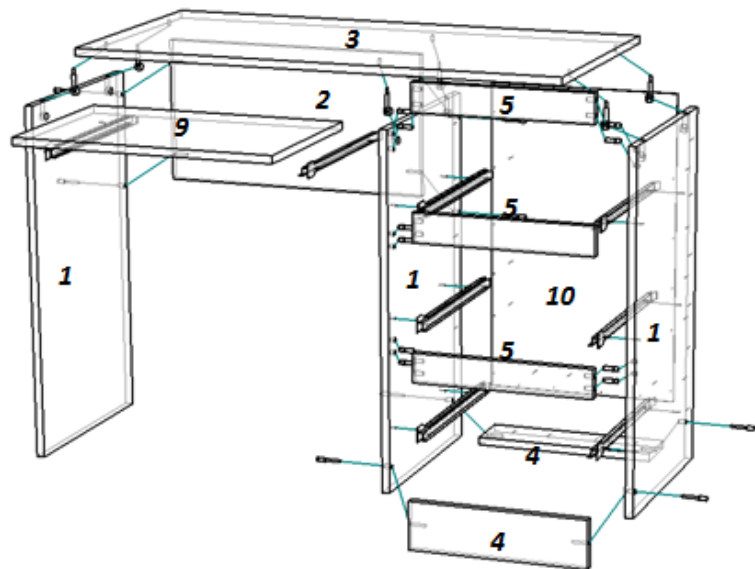

Скрепить евровинтами детали 6 и 7. Ввернуть шток эксцентрика в готовые отверстия детали 8 и скрепить замками детали 6 и 8. Прибить ЛДВП 11 к деталям 6 и 7 предварительно вставить ЛДВП в паз фасада и измерив диагональ (диагональ должна быть одинаковой). Шурупами 3,5\*16 привернуть направляющие к детали

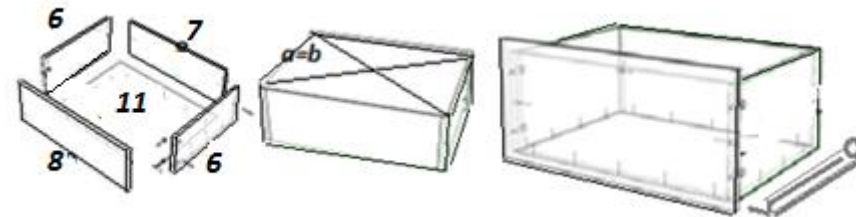

6 и вкатить ящики в корпус стола.

Установить заглушки на видимые евровинты.